

17.4.325.00

Перв. исполен.

Справ. №

Полн. и дата

Изм. № докл.

Взам. инв. №

Полн. и дата

Изм. № покл.

Основной профиль

Б

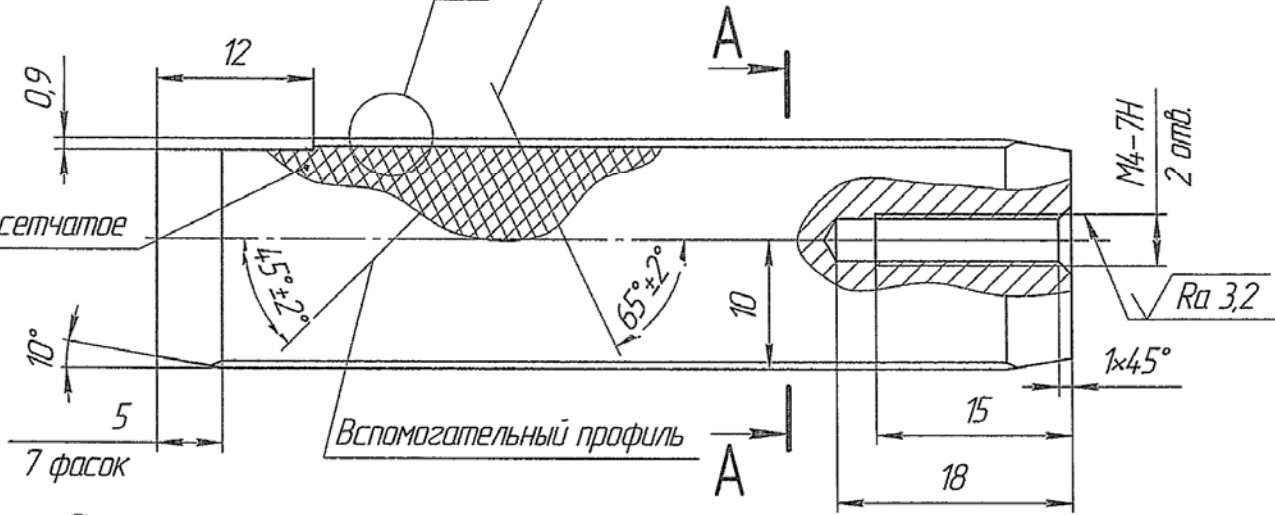

Рифление сетчатое
4 места

7 фасок

Вспомогательный профиль

п.5

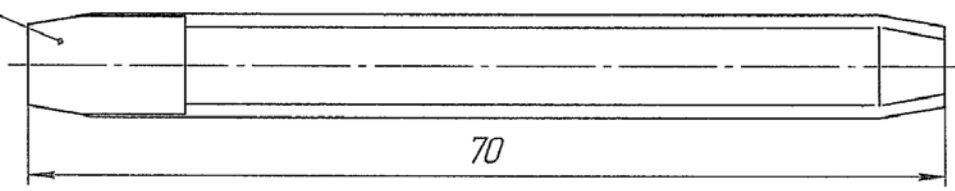

A-A $\sqrt{Ra 6,3 (\sqrt{1})}$

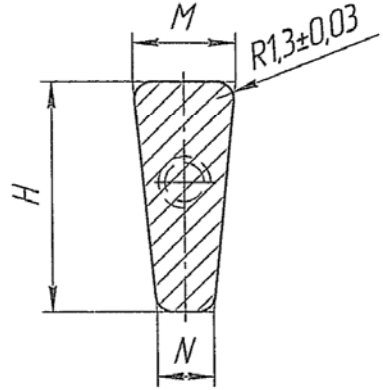

Б (20:1)

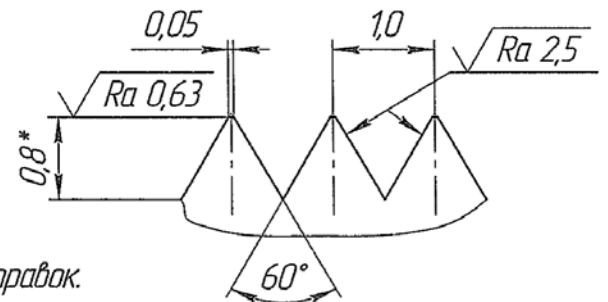

- 55..60 HRC.
- * Размер для справок.
- H14; h14; $\pm \frac{IT14}{2}$.
- Допуск прямолинейности рабочих поверхностей не более 0,1 мм на всей длине напильника.
- Маркировать: Обозначение, № шрифтом 5-Прз ГОСТ 26.020-80.

Код 1С	Обозначение	№	M, мм	N, мм	H, мм	Масса, кг
425 932	17.4.325.00	1	7,96 _{-0,03}	4,22 _{-0,03}	17,70 _{-0,03}	0,05
425 966	-01	2	8,06 _{-0,03}	4,32 _{-0,03}	17,80 _{-0,03}	0,05
425 967	-02	3	8,12 _{-0,03}	4,38 _{-0,03}	17,86 _{-0,03}	0,05

				17.4.325.00				
Изм.	Лист	№ докум.	Подп.	Дата	Напильник для обработки пакета листов статора ЦРКФ.684.313.027	Лит.	Масса	Масштаб
Разраб.	Полуцная	ЦР	В.П.	20.12.16				2,5:1
Проб.	Ефремов					Лист	Листов	1
Т.контр.	Жуков					Сталь У12А ГОСТ 1435-99		
Согл.	Шароглазов							
Н.контр.	Лысова							
Утв.	Бронников				Копировал			
						 ЛЫСЬВА НЕФТЕМАШ Формат А3		